

Aleja Lipowa

– informacja o stanie realizacji inwestycji



MIASTO - OGRÓD
PODKOWA LEŚNA

Podkowa Leśna 4 marca 2020 r



Aleja Lipowa – program wystąpienia

Oskar Koszutski – wprowadzenie – rys historyczny

dr. Marzena Suchocka – sposoby zmniejszenia konfliktu pomiędzy zabytkowymi drzewami a planowaną inwestycją – projekt budowy ciągu pieszego i ścieżki rowerowej w Alei Lipowej w Podkowie Leśnej

Artur Tusiński – informacja o stanie realizacji inwestycji

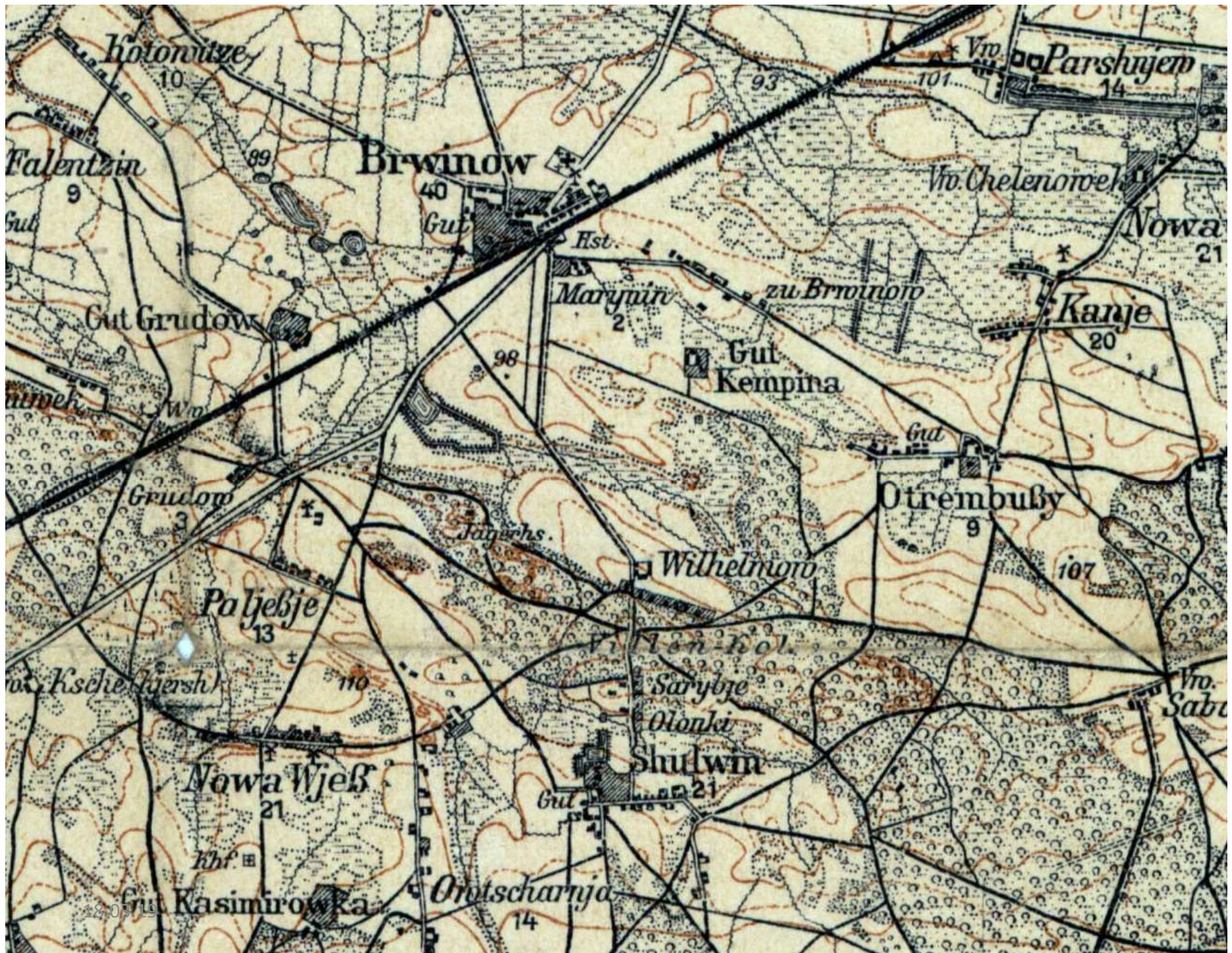



MIASTO - OGRÓD
PODKOWA
LEŚNA

Aleja Lipowa – harmonogram prac

2006 r.

Rada Miasta Podkowa Leśna V kadencji powołuje Komisję Doradczą ds. dróg i ciągów pieszych i rowerowych

2008 r.

Opracowanie „Projektu przebudowy ul. Lipowej na odcinku ul. Jana Pawła II – rondo w Podkowie Leśnej”. W dniu 17 grudnia 2008 r. Starostwo Powiatu Grodzkiego wydaje pozytywną opinię techniczną do projektu.

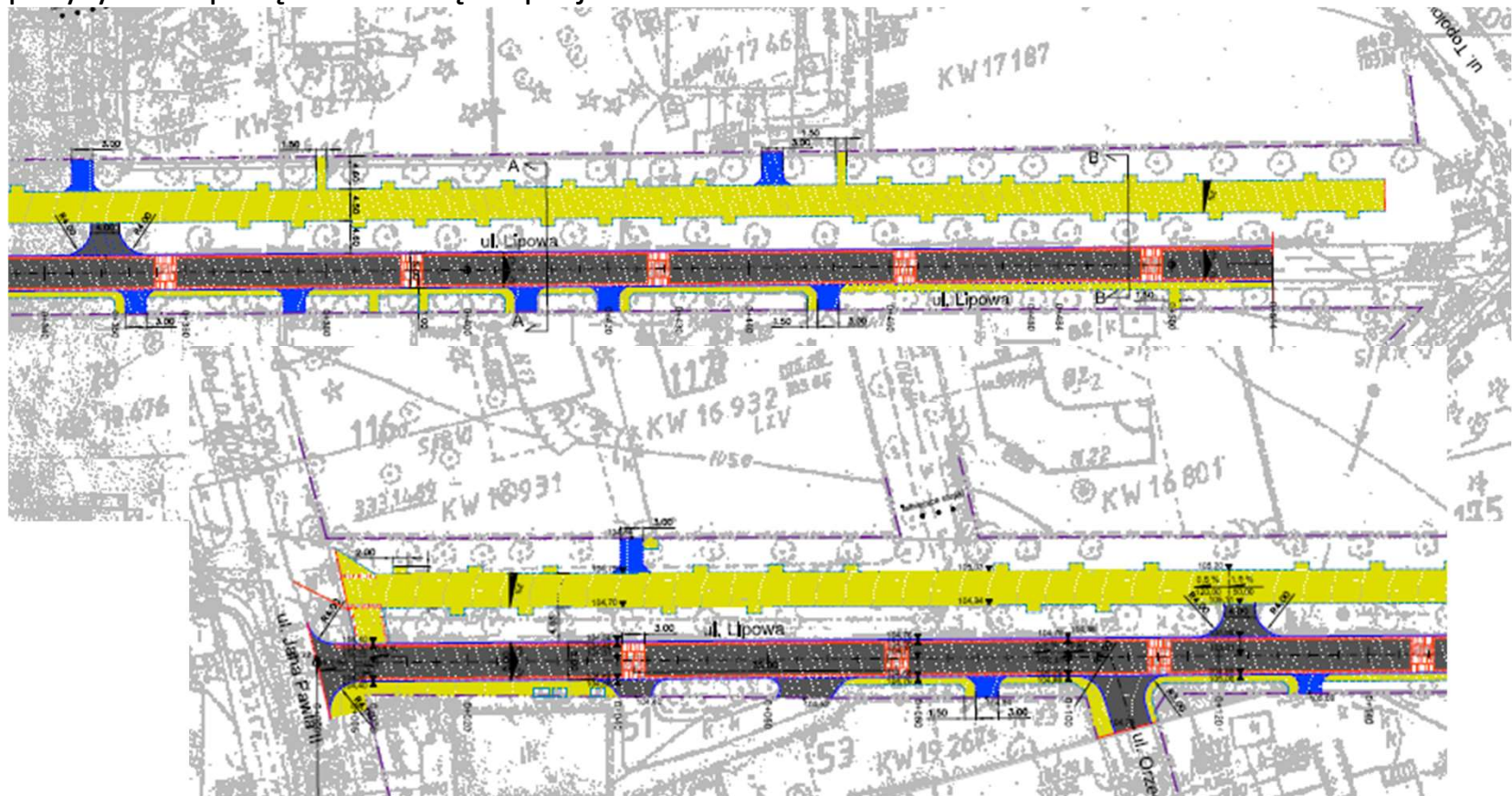



Aleja Lipowa – harmonogram prac

ul. Lipowa - ciąg pieszo-rowerowy

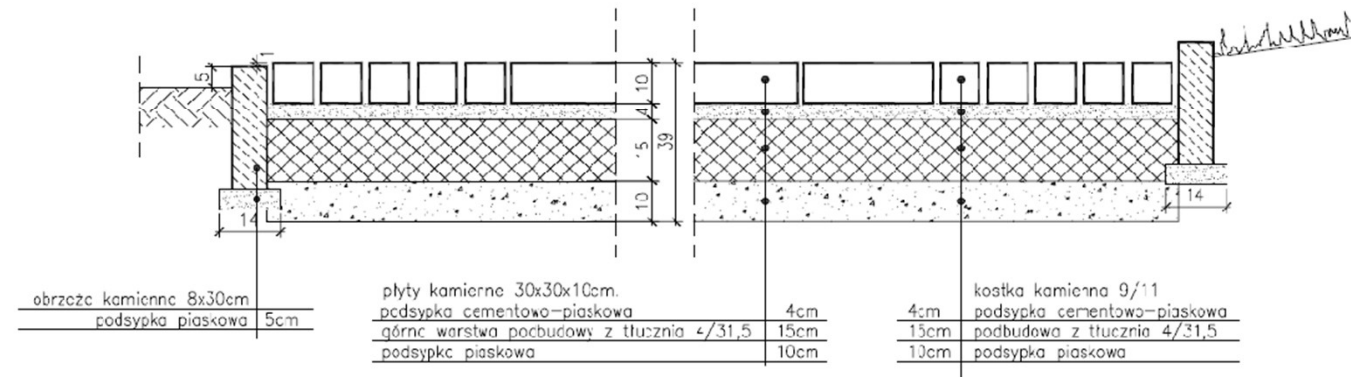

Rzut ciągu pieszo-rowerowego z wykuszem na ławkę.

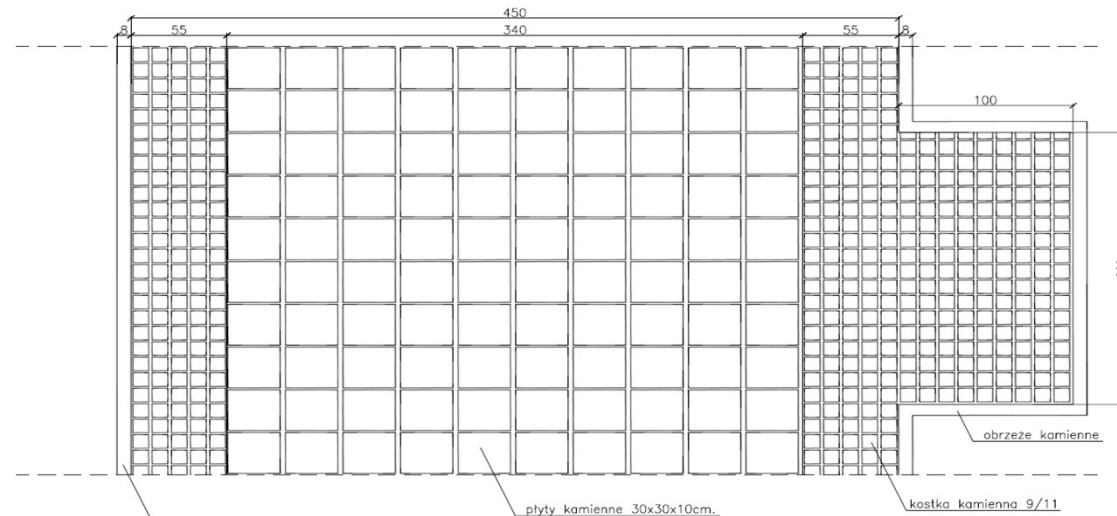



MIASTO-OGRÓD
PODKOWA
LEŚNA

Aleja Lipowa – harmonogram prac

2008/2009 r.

Powstaje „Konceptcja Programowo-Przestrzenna systemu ścieżek rowerowych na terenie Gmin Zachodniego Mazowsza zrzeszonych w stowarzyszeniu "Mazovia"

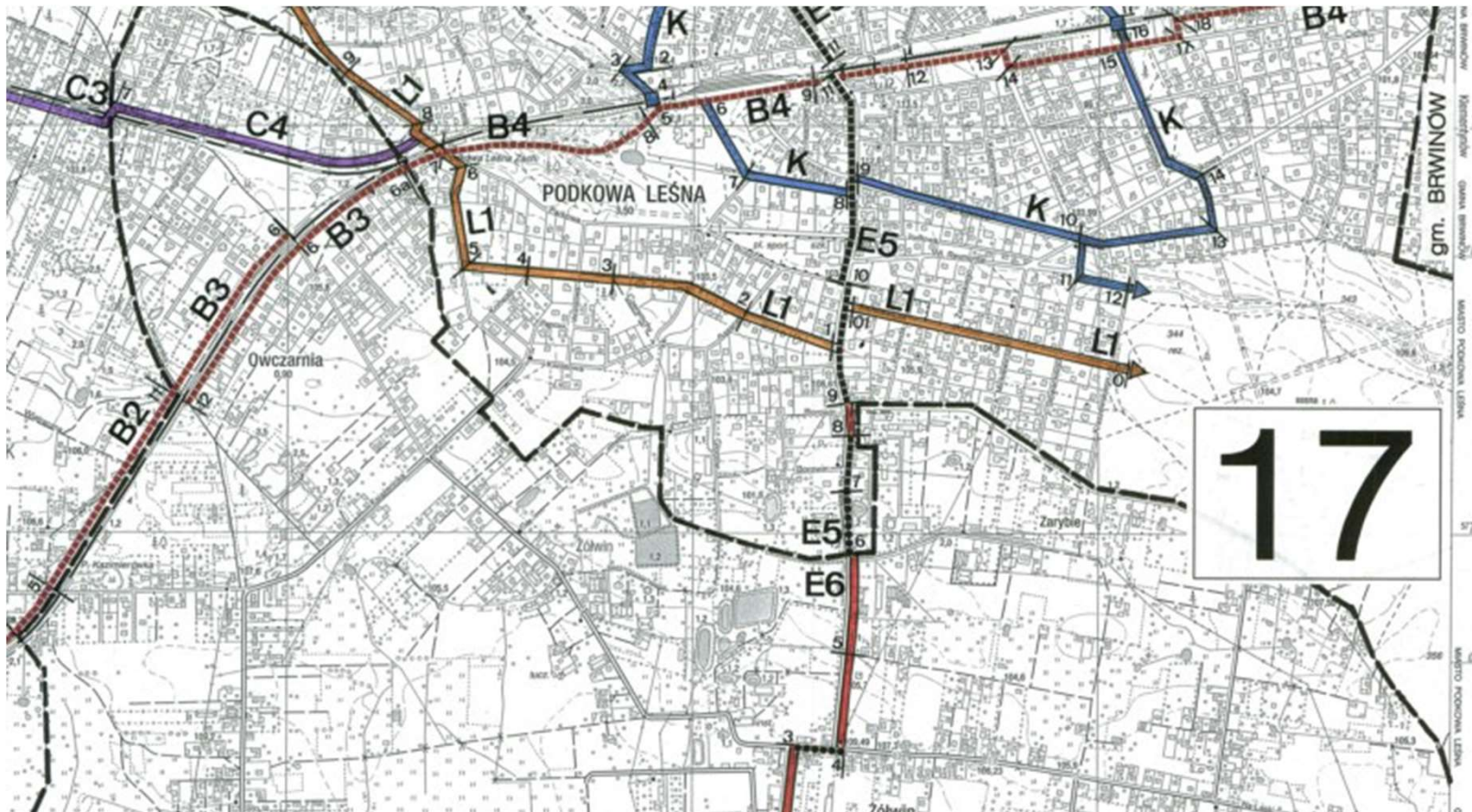



Aleja Lipowa – harmonogram prac

2009 r.

1. W kwietniu 2009 r. powstaje ekspertyza dotycząca „Analizy kolizji i sposobu zabezpieczenia zabytkowej Alei Lipowej, na ul. Lipowej w Podkowie Leśnej”.
2. W dniu 30 września 2009 r. projekt uzyskuje zezwolenie Mazowieckiego Wojewódzkiego Konserwatora Zabytków.
3. Podjęcie próby realizacji przebudowy ul. Lipowej i Bukowej w ramach Programu Operacyjnego Województwa Mazowieckiego na lata 2007-2013
Wystąpienie o dofinansowanie budowy ścieżek rowerowych w konkursie w ramach działania 6.2 Regionalnego Programu Operacyjnego Województwa Mazowieckiego na lata 2007-2013 w partnerstwie ośmiu gmin zachodniego Mazowsza

2010 r.

1. Zawarcie umowy o współdziałaniu samorządów gmin Brwinów, Milanówek i Podkowa Leśna z dnia 11.06.2010 r. – Podwarszawskie Trójmiasto Ogrodów.
2. W czerwcu 2010 r. wykonano „Ekspertyzę dendrologiczną 288 drzew – pomników przyrody na terenie Podkowy Leśnej” – w tym wszystkich pomnikowych drzew w Alei Lipowej
3. W listopadzie 2010 r. powstaje „Ekspertyza dendrologiczno-statyczna 40 drzew pomnikowych rosnących w Podkowie Leśnej” wykonana zintegrowaną, bezinwazyjną metodą tensometryczną Elasto-Inclino. (dotyczy pomnikowych drzew w Alei Lipowej)



Aleja Lipowa – harmonogram prac

2013 r.

W dniu 13 marca 2013 r. zawarto umowę partnerską pomiędzy Miastem Podkowa Leśna, Miastem Milanówek i Gminą Brwinów dla realizacji projektu pn. „Podwarszawskie Trójmiasto Ogrodów - poprawa spójności obszaru Podwarszawskiego Trójmiasta Ogrodów poprzez współpracę w zakresie polityki społecznej, kształtowania przestrzeni publicznej, gospodarki wodnej i komunikacji" w ramach działania na rzecz rozwoju miast przez wzmocnienie kompetencji jednostek samorządu terytorialnego, dialog społeczny oraz współpracę z przedstawicielami społeczeństwa obywatelskiego” – uchwała Rady Miasta Podkowa Leśna nr 142/XXIX/2013 z dnia 21 marca 2013 r., przyjęta jednogłośnie.

2015 r.

1. Opracowanie strategii rozwoju terenów zieleni na obszarze PTO, obejmującej inwentaryzację i diagnozę zasobów przyrodniczych, w tym pomników przyrody.
2. W uchwale Nr 87/XVII /2015 Rady Miasta Podkowa Leśna z dnia 22 grudnia 2015 r. w sprawie przyjęcia Wieloletniej Prognozy Finansowej na lata 2016 – 2026 zostały zarezerwowane środki finansowe na wykonanie dokumentacji projektowej Alei Lipowej, a w kolejnych uchwałach budżetowych na jej wykonanie.



Aleja Lipowa – harmonogram prac

2016 r.

- 1. 25 lutego 2016 r. odbyło się otwarte spotkanie z mieszkańcami na którym byli przedstawiciele podkowieńskich organizacji pozarządowych, gdzie przedstawiono szeroko plany inwestycyjne miasta m.in. dotyczące zlecenia projektu i przebudowy całego ciągu ulicy Lipowej (obu jej części).**
2. W dniu 26 kwietnia 2016 r. Rada Miasta Podkowa Leśna VII kadencji podejmuje jednogłośnie uchwałę Nr 124/XXIII/2016 w sprawie utworzenia Stowarzyszenia Podwarszawskie Trójmiasto Ogrodów.
3. W dniu 26 kwietnia 2016 r. Rada Miasta Podkowa Leśna podjęła Uchwałę Nr 126/XXIII/2016 w sprawie przyjęcia Strategii rozwoju terenów zieleni na obszarze PTO (...).
4. Zawarcie aneksu do umowy partnerskiej z 2013 r. i ujęcie w harmonogramie pozycji „Wykonanie dokumentacji projektowo-kosztorysowej dróg Podwarszawskiego Trójmiasta Ogrodu – Etap IV” w dniu 25 maja 2016 r.
5. W dniu 7 czerwca 2016 r. podpisano umowę z wykonawcą dokumentacji projektowej ulic Lipowej, Głównej i Kwiatowej (część nieutwardzona) w ramach PTO.
6. Uzyskanie dotacji i przeprowadzenie prac pielęgnacyjnych 194 drzew pomnikowych, polegających na poprawie ich stanu fitosanitarnego.
- 7. W dniu 8 września 2016 r. odbyło się spotkanie z mieszkańcami na temat rozwiązań drogowych na ul. Głównej i Kwiatowej, na odcinku od ul. Paproci do połączenia z ulicą Parkową oraz w Alei Lipowej.**
- 8. 16 września 2016 r. odbywa się spotkanie z mieszkańcami w ramach Europejskiego Tygodnia Zrównoważonego Transportu, którego tematem są m.in. ścieżki rowerowe (także propozycja w Alei Lipowej).**
- 9. W dniu 21 grudnia 2016 r. odbywa się spotkanie z mieszkańcami nt. przebudowy Alei Lipowej, na którym obecna była dr Marzena Suchocka – specjalistka w zakresie ochrony drzew w procesie inwestycyjnym oraz Miejski Konserwator ds. Zabytkowej Zieleni, wykonujący zadania z zakresu Mazowieckiego Wojewódzkiego Konserwatora Zabytków.**



Aleja Lipowa – harmonogram prac

2017 r.

1. W dniu 1 lutego 2017 r. zawarto umowę z dr Marzeną Suchocką. Dr M. Suchocka opracowała wytyczne w zakresie nawierzchni dla ruchu pieszego oraz rowerowego i innych rozwiązań inżynierskich, zmniejszających konflikt pomiędzy infrastrukturą, a drzewami w Alei Lipowej w Podkowie Leśnej.
2. **W dniu 25 marca 2017 r. odbyło się całodzienne spotkanie organizowane przez CKiO w ramach cyklu „Rozmowy o dobrym mieście: Jak się poruszamy? Ludzie i pojazdy, drogi i ścieżki”, na którym przedstawiono plany inwestycyjne min dotyczące ulicy Lipowej i budowy tam ścieżki rowerowej.**
3. Czerwiec 2017r. wyłączenie projektowania ciągu pieszego oraz ścieżki rowerowej w Alei Lipowej z projektu realizowanego w ramach PTO
4. W dniu 22 czerwca 2017 r. Rada Miasta Podkowa Leśna podjęła jednogłośnie Uchwałę Nr 245/XXXVIII/2017 w sprawie wyrażenia zgody na zawarcie Porozumienia Partnerskiego dotyczącego projektu budowy dróg rowerowych w ramach ZIT (...).
5. W dniu 20 lipca 2017 r. Miasto podpisało umowę na wykonanie dokumentacji projektowej budowlano-wykonawczej i kosztorysowej inwestycji pn. ciąg pieszy i trasa rowerowa w Alei Lipowej w Mieście Podkowa Leśna.
6. Wrzesień – listopad – pogłębione konsultacje społeczne Studium uwarunkowań i kierunków zagospodarowania przestrzennego Miasta Podkowa Leśna.
7. **W dniu 24 listopada 2017 r. Mazowiecki Wojewódzki Konserwator Zabytków wydaje pozytywną opinię dot. projektu przebudowy Alei Lipowej – chodnik i ścieżka rowerowa.**
8. W dn. 28 listopada 2017 r. Starostwo Powiatu Grodzkiego wydaje pozytywną opinię nt. projektu.
Dr M. Suchocka wydała opinię projektu budowlanego przebudowy Alei Lipowej w Podkowie Leśnej polegającej na wykonaniu ścieżki rowerowej i chodnika.



Aleja Lipowa – harmonogram prac

2018 r.

1. W dniu 10 stycznia 2018 r. projekt uzgadnia Regionalny Dyrektor Ochrony Środowiska w Warszawie.
2. W dniu 5 marca 2018 r. Mazowiecki Wojewódzki Konserwator Zabytków wyraził zgodę na prowadzenie prac budowlanych według przedłożonego projektu – decyzja nr 326/2018.
3. W dniu 7 maja 2018 r. Miasto uzyskuje prawomocne zgłoszenie prowadzenia robót budowlanych w Starostwie Powiatu Grodzkiego.
4. W dniu 21 sierpnia 2018 r. Miasto podpisuje umowę o dofinansowanie projektu budowy ścieżek rowerowych w partnerstwie sześciu gmin.

Obecny projekt zakłada:

- 1) realizację ciągu pieszo-rowerowego poprzez jego całkowite posadowienie na gruncie rodzimym, aby wykonanie konstrukcji projektowanych obiektów nie powodowało zagrożenia dla znajdujących się w sąsiedztwie drzew i korzeni – przewidziane roboty ziemne mają być wykonane ze szczególną ostrożnością, aby nie uszkodzić znajdujących się w rejonie inwestycji zabytkowych drzew. Odspajanie gruntu (korytowanie) w bezpośrednim sąsiedztwie korzeni drzew należy wykonać przy wykorzystaniu Air Spade,
- 2) zastosowanie nawierzchni mineralno-żywicznej TerraWay, wodnoprzepuszczalnej, dla ścieżki rowerowej oraz nawierzchni z płyt granitowych oraz nawierzchni mineralnej HanseGrand dla części pieszej tworząc harmonijną całość deptaka,
- 3) całkowite odejście od dopuszczenia dojazdu samochodów do posesji na całej długości ciągu pieszo-rowerowego na rzecz zaprojektowania zjazdów na wysokości poszczególnych bram wjazdowych,
- 4) rezygnację z wkopanych w grunt rodzimy obrzeży kamiennych na rzecz lekkich i trwałych obrzeży aluminiowych,
- 5) odwodnienie nawierzchni ścieżki rowerowej i chodnika przez przesiąkanie wody przez ich warstwy i odprowadzanie jej do chłonnego podłoża gruntowego, czyli zapobieżenie efektowi szybkiego spływu wody który ma miejsce także obecnie
- 6) całkowicie wyeliminowano z podbudowy udziału cementu pod nawierzchniami przepuszczalnymi



Aleja Lipowa – harmonogram prac



Teren na którym zlokalizowany jest przedmiotowa ulica stanowi unikalny przykład realizacji koncepcji miasta-ogrodu. Wyróżnia się wysokimi walorami urbanistycznymi, architektonicznymi i rekreacyjnymi. Ulica Lipowa należy do najbardziej malowniczych i wartościowych krajobrazowo duktów Podkowy Leśnej, w związku z czym wymaga szczególnej ochrony.

Planowane prace przewidują budowę ścieżki rowerowej i chodnika wraz z infrastrukturą towarzyszącą wzdłuż ulicy Lipowej w Podkowie Leśnej. Zakłada się: wykonanie nasypów i wykopów w celu nadania niwelecie odpowiednich spadków podłużnych i poprzecznych, nie naruszając przy tym korzeni drzew; wzmocnienie podłoża gruntowego i wykonanie podbudowy

okt 1), art. 7 pkt 1), art. 36 ust. 1 pkt 11), art. 89 pkt 2),
z 2003 r. o ochronie zabytków i opiece nad zabytkami
art. 104 ustawy z dnia 14 czerwca 1960 r. Kodeks
2017 r. poz. 1257, ze zm.) oraz § 14 ust. 1 oraz ust. 2

z uwzględnieniem należytego zabezpieczenia i nienaruszania korzeni drzew; wykonanie nawierzchni mineralnej ścieżki rowerowej TerraWay, chodnika dla pieszych częściowo o nawierzchni mineralnej Hanse Grand, a po części z płyt granitowych; przebudowę zjazdów; uporządkowanie i wyprofilowanie terenów zielonych w obrębie pasa drogowego. Zaleca się zastosowanie naturalnej, stonowanej kolorystyki nawierzchni (szarości, beże, brązy).

Realizacja zamierzenia zgodnie z załączonym projektem jest dopuszczalna z punktu widzenia konserwatorskiego i nie wpłynie negatywnie na wartości chronione układu urbanistycznego Podkowy Leśnej. W projekcie nie przewidziano wycinki drzew (Al. Lipowa jest pomnikiem przyrody). Projektowana inwestycja dostosowana jest do istniejącej zabudowy historycznej i nie będzie negatywnie oddziaływała na zastany krajobraz architektoniczny.



MIASTO-OGROD
PODKOWA
LEŚNA

Aleja Lipowa – harmonogram prac

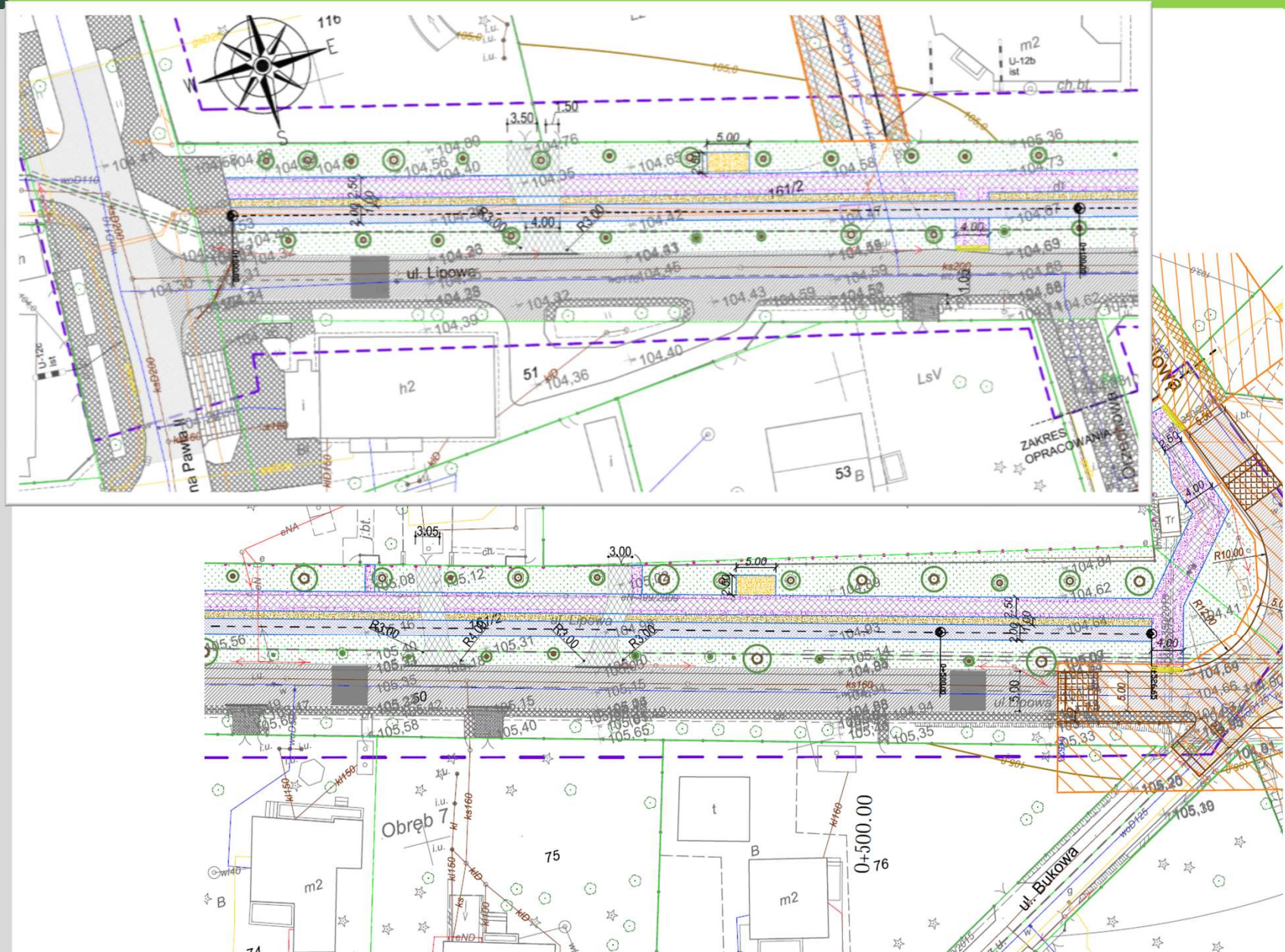



MIASTO-OGRÓD
PODKOWA
LEŚNA

Aleja Lipowa – harmonogram prac



REGIONALNA DYREKCJA OCHRONY ŚRODOWISKA W WARSZAWIE

Warszawa, dnia 10 stycznia 2018 r.

WPN- III.623.55.2017.OPK

IN-TEC-Plan
Pan Marek Krawczyk
Janów 43d
96-512 Młodzieszyn

W odpowiedzi na Pana pismo (data wpływu do RDOŚ 11.12.2017 r.) – Regionalny Konserwator Przyrody działający z upoważnienia Regionalnego Dyrektora Ochrony Środowiska w Warszawie uzgadnia inwestycję polegającą na budowie ścieżki rowerowej i chodnika wzdłuż ulicy Aleja Lipowa w miejscowości Podkowa Leśna. Podczas realizacji ww. inwestycji należy uwzględnić dołączone do dokumentacji wytyczne w zakresie rodzaju nawierzchni dla ruchu pieszego oraz rowerowego i innych rozwiązań inżynierskich, wykonane przez dr inż. Marzenę Suchocką.

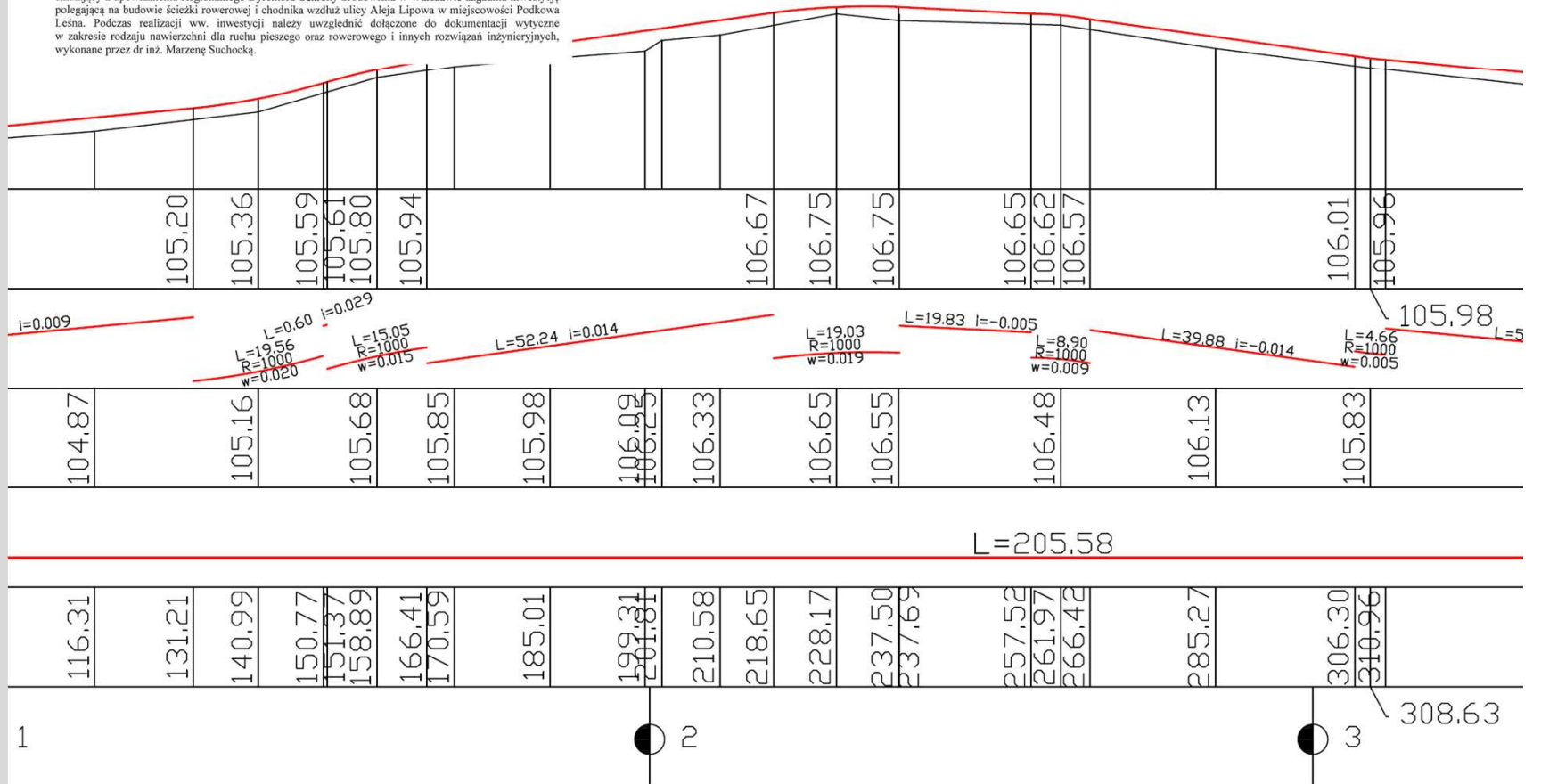



Aleja Lipowa – harmonogram prac

2019 r.

1. W dniu 6 listopada 2019 r. Miasto ogłasza przetarg na przebudowę Alei Lipowej polegającą na wykonaniu ścieżki rowerowej i chodnika, w podziale na etapy, tj.: ETAP I – zadanie 1 – Budowa ścieżki rowerowej i zjazdów, zadanie 2 – Przebudowa sieci teletechnicznej, ETAP II – Budowa chodnika od strony ronda.
2. W listopadzie ogłoszono zapytanie ofertowe na zadanie pn. pełnienie funkcji Inspektora Nadzoru Inwestorskiego nad realizacją przebudowy Alei Lipowej.
3. W dniu 21 listopada 2019 r. nastąpiło otwarcie ofert w przetargu.
4. W dniu 3 grudnia 2019 r. ogłoszono informację o wyborze najkorzystniejszej oferty.
5. W dniu 9 grudnia 2019 r. podpisano umowę na wykonanie zadania pn. pełnienie funkcji Inspektora Nadzoru Inwestorskiego nad realizacją przebudowy Alei Lipowej.

2020 r.

1. W dniu 30 stycznia 2020 r., po przeprowadzeniu ponownej oceny złożonych w przetargu ofert, ogłoszono informację o wyborze najkorzystniejszej oferty w zakończonym postępowaniu.
2. W dniu 6 lutego 2020 r. Miasto podpisało umowę z wykonawcą robót – firmą „ROKOM” Sp. z o.o. Wykonawca zobowiązał się do realizacji robót w terminie do dnia 29 maja 2020 r.
3. W dniu 12 lutego 2020 r. nastąpiło wprowadzenie wykonawcy w teren.
4. Wykonawca przystąpił do opracowania organizacji ruchu na czas budowy.



Aleja Lipowa – informacje

Biuletyny miasta:

0/2/2009
2/34/ 2009
4/39/2010
1/70/2016
2/70/2016
4/72/2016
5/73/2016
1/75/2017
3/77/2017
5/79/2017
4/78/2017
2/81/2018
4/84/2018
5/6/89/2019

Sprawozdania na sesjach Rady Miasta:

26 kwietnia 2016 r.
24 maja 2016 r.
11 października 2016 r.
13 grudnia 2016 r.
31 sierpnia 2017 r.
22 grudnia 2017 r.
30 listopada 2017 r.
8 maja 2017 r.
19 marca 2018 r.
11 maja 2018 r.
27 września 2018 r.
20 grudnia 2018 r.
14 marca 2019 r.
25 lipca 2019
28 listopada 2019 r.
30 stycznia 2020 r.

Prasa lokalna i regionalna (tylko rok 2018) np.:

<http://wpr24.pl/beda-nowe-sciezki-rowerowe-sa-i-kontrowersje/>,

<https://www.mazovia.pl/dla-mediow/informacje-prasowe/art,4211,ponad-27-2-mln-zl-z-ue-na-rewitalizacje-budynkow-sciezki-rowerowe-i-parkingi-na-mazowszu.html>,

http://m.inforail.pl/podstoleczne-gminy-wybuduja-nowa-infrastruktura-rowerowa_more_107547.html,

<https://www.rdc.pl/informacje/prawie-30-mln-zlotych-na-rewitalizacje-dla-podstolecznych-gmin-posluchaj/>,

<https://www.funduszedlamazowska.eu/aktualnosci/ponad-272-mln-zl-z-ue-na-rewitalizacje-budynkow-sciezki-rowerowe-i-parkingi-na-mazowszu/>.



Aleja Lipowa – harmonogram prac

2020 r.

4. **10 lutego 2020 r.** do kancelarii Urzędu Miasta w Podkowie Leśnej wpływa wniosek o „zawieszenie realizacji przebudowy i przeprowadzenie konsultacji społecznych”, podpisany, (po weryfikacji) przez 108 mieszkańców

5. **20 lutego 2020 r.** do Mazowieckiego Wojewódzkiego Konserwatora Zabytków wpływa wniosek o wpis do rejestru zabytków „Alej Lipowej” – organizacji społecznej stowarzyszenia Genius Loci z siedzibą w Warszawie. W uzasadnieniu wniosku czytamy „powinna być objęta opieką i nadzorem konserwatorskim w formie wpisu do rejestru zabytków, aby jak najdłużej **mogła służyć obecnym i przyszłym pokoleniom mieszkańców oraz gości z bliższych i dalszych regionów świata, doceniających, szanujących i podziwiających dokonania przodków, czerpiących z jej uroków i dobrodziejstw**”.

5. W dniu **24 lutego 2020 r.** Mazowiecki Wojewódzki Konserwator Zabytków wydał postanowienie o wszczęciu postępowania w sprawie wpisu do rejestru zabytków – zgodnie z treścią wniosku organizacji społecznej – Alei Lipowej położonej w Podkowie Leśnej. Od postanowienia nie służy odwołanie.

6. W dniu 24 lutego 2020r. zostało wystosowane do wykonawcy pismo w sprawie wstrzymania robót, zgodnie z zapisami postanowienia Mazowieckiego Wojewódzkiego Konserwatora Zabytków

7. W dniu 3 marca 2020 r w siedzibie WMKZ miasto złożyło swoje stanowisko sprawie.

30.06.2020r. Upływa termin realizacji projektu w ramach Porozumienia Partnerskiego dotyczącego projektu budowy dróg rowerowych w ramach ZIT



Aleja Lipowa – a zmiany ustawy z września 2017 r.

9 września 2017 roku weszła w życie nowelizacja ustawy o ochronie zabytków i opiece nad zabytkami (Dz.U. z 2017 r. poz. 1595). Dodany przez nią art. 47a stanowi, że minister kultury i dziedzictwa narodowego (w którego imieniu działa generalny konserwator zabytków) po zasięgnięciu opinii Głównej Komisji Konserwatorskiej (która nie jest jednak w żaden sposób wiążąca) „może z urzędu uchylić lub zmienić pozwolenie, o którym mowa w art. 36 ust. 1 ustawy z 23 lipca 2003 r. o ochronie zabytków i opiece nad zabytkami” (t.j. Dz.U. z 2014 r. poz. 1446 ze zm.; dalej: u.o.z.o.z.).

Roboty budowlane prowadzone przy obiekcie budowlanym wpisanym do rejestru zabytków wymagają zawsze pozwolenia na budowę.

Generalny konserwator zabytków ma prawo cofnąć pozwolenie na roboty przy zabytku nawet po dwóch latach. Właściciel nie ma możliwości odwołania ani nawet uzyskania odszkodowania.

<https://www.rpo.gov.pl/pl/content/rpo-upomina-sie-o-prawa-w%C5%82ascieli-zabytkow>

<https://www.rpo.gov.pl/sites/default/files/Wyst%C4%85pienie%20do%20MKiDN%20w%20sprawie%20praw%20w%C5%82a%C5%9Bciela%20nieruchomo%C5%9Bci%2C%20w%C5%82%C4%85czonej%20do%20ewidencji%20zabytk%C3%B3w.pdf>

<http://www.drmg.gdansk.pl/index.php/d-realizowane/2222-przebudowa-ul-przedzalniczej>



Aleja Lipowa – podsumowanie prac projektowych

Podsumowanie:

- Prace projektowe w zakresie przebudowy ul. Lipowej rozpoczęły się w 2016 r. i zakończyły się zgłoszeniem prowadzenia robót budowlanych w Starostwie Powiatu Grodzkiego, które nastąpiło w dniu 18 kwietnia 2018 r.
- Projekt posiada wszystkie prawem wymagane zgody i opinie w tym Mazowieckiego Wojewódzkiego Konserwatora Zabytków.
- Rozwiązania projektowe były w sposób zwyczajowy dyskutowane ze społecznością lokalną – zorganizowano otwarte spotkania, a mieszkańcy byli dodatkowo informowani, że mogą zapoznać się z dokumentacją w Urzędzie Miasta i składać uwagi w dowolnej formie.
- Do współpracy przy opracowywaniu projektu zaangażowano eksperta ds. zabytkowej zieleni – dr M. Suchocką, która sprawowała pieczę nad zapewnieniem pomnikom przyrody ochrony w procesie inwestycyjnym.
- Ostateczna wersja projektu jest wynikiem współpracy Miasta, projektanta oraz eksperta z dziedziny zieleni.
- W kształtowaniu jego finalnej wersji uwzględniono zgłoszone przez społeczność postulaty – głosy osób starszych, potrzebę separacji ruchu pieszego i rowerowego w celu zapewnienia bezpieczeństwa wszystkich użytkowników przestrzeni, nacisku na korzenie drzew czy kwestię wody opadowej, która będzie wsiąkała w miejscu opadu (a nie spływała jak to jest dotychczas).
- Miasto poniosło nakłady finansowe z tytułu zlecenia kompleksowej dokumentacji projektowej oraz zaangażowania eksperta.
- Miasto posiada prawomocne zgłoszenie prowadzenia robót budowlanych oraz popisaną umowę z wykonawcą na realizację prac w terminie do dnia 29 maja br.
- W przypadku zaniechania realizacji inwestycji Miasto naraża się na poniesienie dotkliwych kosztów w związku z koniecznością odstąpienia od zawartych umów oraz niewywiązaniem się z Porozumienia Partnerskiego.
- Miasto traci w oczach innych jednostek samorządu terytorialnego jako potencjalny partner w realizacji inwestycji celu publicznego.



Aleja Lipowa – konsekwencje

Tracą ważność wszystkie projekty, uzgodnienia, opinie.

Cała dokumentacja trafia do „kosza”. Wydano 72.330 zł

-projekt drogowy ulicy Lipowej, który przewidywał podziemne zbiorniki retencyjne zatrzymujące wodę opadową. Projekt wykonany w ramach współpracy PTO, współfinansowany z funduszy Norweskich

- projekt ciągu pieszego i ścieżki rowerowej
- projekt oświetlenia ulicy
- projekty dotyczące ukrycia infrastruktury energetycznej i teletechnicznej pod ziemią
- projekt organizacji ruchu
- wyuczne projektowe, opinie, zgody

Tracimy dofinansowanie na budowę ścieżki w wysokości ponad 640.000 zł

Zagrożona jest cała dotacja dla Podkowy Leśnej w wysokości 1.133.166 zł

Za niewywiązanie się ze zobowiązań Porozumienia Partnerskiego przewidziano sankcje mogące sięgnąć kwoty 11.043.232 zł

823.823,10 zł to kwota o jaką może z roszczeniem wystąpić wykonawca gdy Miasto odstąpi od umowy z przyczyn, za które wykonawca nie odpowiada.

Również, kara w wysokości 10% wynagrodzenia umownego grozi miastu za zerwanie umowy z firmą pełniącą funkcję Inspektora Nadzoru Inwestorskiego nad realizacją przebudowy Alei Lipowej

Stracić możemy ponad 13 milionów złotych!



MIASTO - OGRÓD
PODKOWA
LEŚNA

Dziękuję Państwu za uwagę
Artur Tusiński Burmistrz Miasta Ogródu Podkowa Leśna